

Jugendrotkreuz Darmstadt

Deutsches Rotes Kreuz 



- „Holzklasse“ war gestern
- Jetzt kommt der neue JRK-Bus



JRK – Bus „Ambiente“

- „Holzklasse“ war gestern
- Jetzt kommt der neue JRK-Bus



JRK – Bus „Ambiente“

- ob im Sommer mit Doppelklima für Fahrerhaus und Fahrgastraum



JRK – Bus „Ambiente“

- oder im Winter mit Standheizung



JRK – Bus „Ambiente“

- Auf unser Profil können Sie zählen



JRK – Bus „Ambiente“

- Velourpolster
- Armlehnen
- Teppichboden



JRK – Bus „Ambiente“

- Seitenwand- und Dachverkleidung überall im Fahrzeug
- Sie sollen sich schließlich wohl fühlen



JRK – Bus „Ambiente“

- Wenn es nicht mehr ohne Hilfe geht



JRK – Bus „Ambiente“

- Rollstuhllift bis max. 350 kg



JRK – Bus „Ambiente“

- Freie Sicht nach vorne durch abklappbare Rücksitzlehne oder umklappbare Bank



JRK – Bus „Ambiente“

- Wir wollen, dass Sie gut und sicher ankommen
- Zubehör von einem der führenden Ausrüster für Rollstuhlbeförderung



JRK – Bus „Ambiente“

- Wir wollen, dass Sie gut und sicher ankommen
- Damit der Rollstuhl fest mit dem Fahrzeug verbunden ist

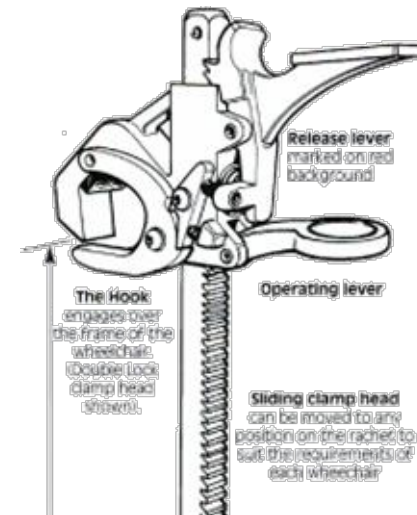

JRK – Bus „Ambiente“

- Wir wollen, dass Sie gut und sicher ankommen
- Damit verschiedene Rollstuhlfabrikate benutzt werden können

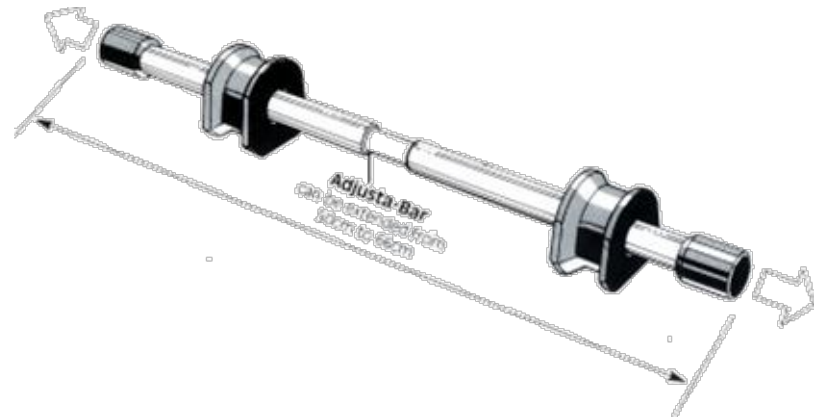

JRK – Bus „Ambiente“

- Wir wollen, dass Sie gut und sicher ankommen
- Warum auf eine Kopfstütze verzichten?
- Leider nicht für jeden Rollstuhl verfügbar

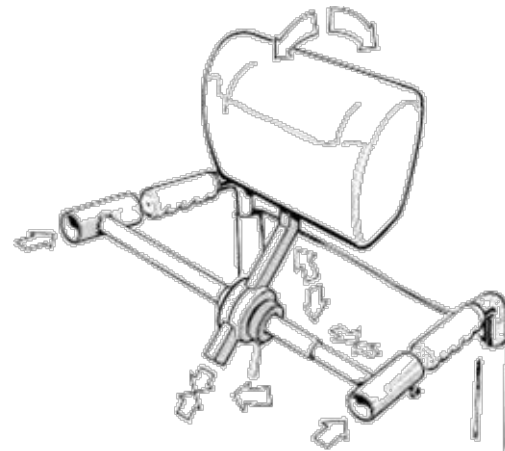

JRK – Bus „Ambiente“

- Es kann losgehen....

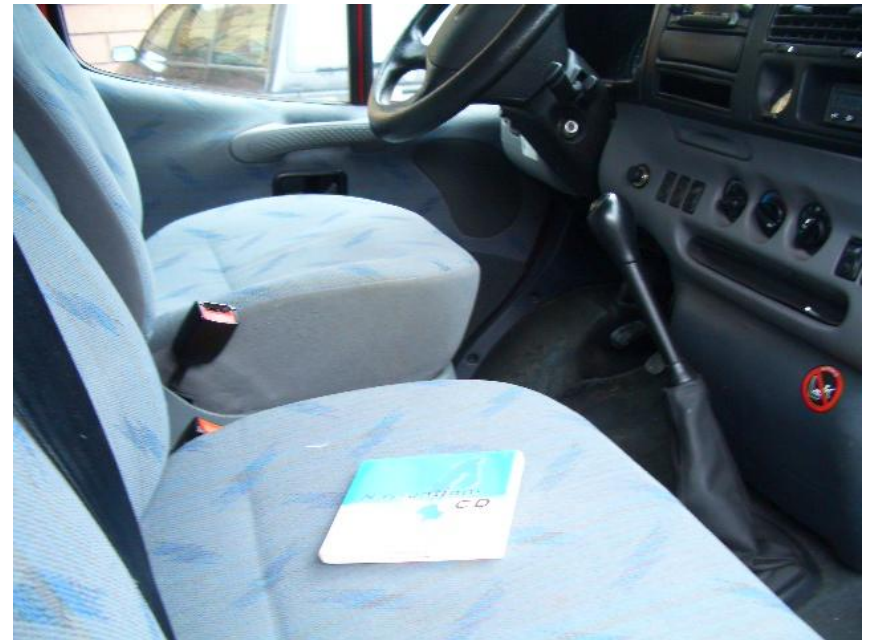

JRK – Bus „Ambiente“

- Es kann losgehen....
- Damit unsere FahrerInnen ohne Probleme ihr Ziel finden:
Navigationssystem mit neuester Software



JRK – Bus „Ambiente“



- Wir wollen, dass Sie gut und sicher ankommen
- Deshalb setzen wir seit 1986 ausschließlich auf Ford-Transit

